

GTB GT - Condensación ErP

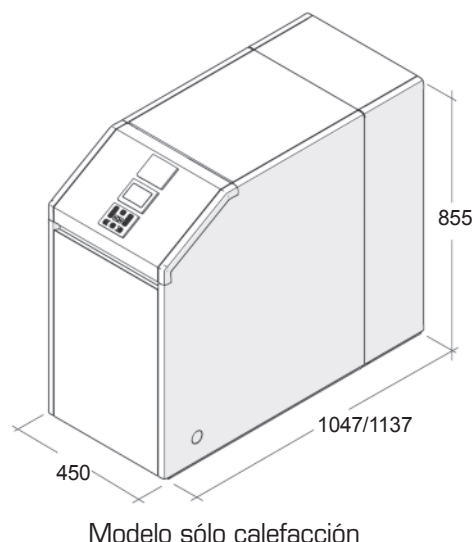

- Máxima clase de eficiencia estacional de calefacción A
- Bomba de alta eficiencia modulante
- Nueva estética con display LCD retroiluminado multifunción
- Posibilidad de instalar sonda exterior para un mayor ahorro y/o control remoto
- Resistente a condensación
- Acceso frontal a la cámara de humos que permite fácil limpieza
- Tableros delantero y superior con entalladuras para facilitar la apertura
- Doble aislamiento para asegurar un bajo nivel de ruido y reducir las dispersiones de calor
- Insonorizado
- Presión máxima de trabajo 4 bar
- Quemador de gasoleo incorporado
- Frontal con display a 45° para facilitar la visión y comodidad del usuario
- Recomendado:
 - Sonda externa.
 - Termostato modulante/control remoto.

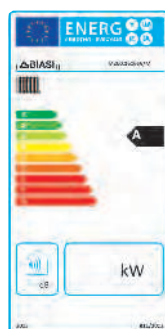

GTB GT		GTB30-25 GT	GTB38-32 GT
Etiqueta de energía			
Clase de eficiencia energética estacional de calefacción		A	A
Potencia nominal (Qn)	kW	25,8	31,0
Potencia útil (50/30) Pn	kW	25,0	30,0
Rendimiento útil a Pn (80/60 °C)	%	96,7	96,8
Rendimiento útil al 30% de Pn (Tm=50 °C)	%	103,3	103,3
Número de elementos cuerpo		3	4
Temperatura humos (Δt)	°C	57	57
Presión al hogar	mbar	0,50	0,60
Nivel de potencia acústica	dB	60	60
Pérdida por la chimenea con el quemador encendido	%	2,3	2,3
Peso	kg	161	187
Medidas (Alto x Ancho x Fondo)	mm	855 x 450 x 1047	855 x 450 x 1137

• Puesta en marcha incluida. No incluido desplazamiento.