

QUEMADOR DE GASOLEO

 **Ecoflam**
técnicas para el ahorro energético



MINOR 20.1 / 20.1R

MINOR 30.1 / 30.1R

230 Volt 50 Hz



LB 373

15.10.2004

Traducido por FERNANDO RUIZ DE LOIZAGA GAMARRA

CARACTERISTICAS TECNICAS

MODELO		MINOR 20.1/20.1R	MINOR 30.1/30.1R
Potencia térmica máx	kcal/h	204.000	285.000
	kW	237	332
Potencia térmica mín.	kcal/h	100.000	150.000
	kW	118	178
Caudal máx. de gasóleo	kg/h	20	28
Caudal mín. de gasóleo	kg/h	10	15
Aliment.eléct.	50 Hz V	230	230
Potencia del motor	W	200	250
Revol. por minuto	Nº	2.800	2.800
Transformador de encendido	(Cofi) kV/mA	10/20	10/20
	(Danfoss) kV/mA	15/40	-
Equipo de control de la llama	LANDIS	LOA 24	LOA 24
Combustible : gasóleo	kcal/kg	10.200 max. visc 1,5°E a 20°C	

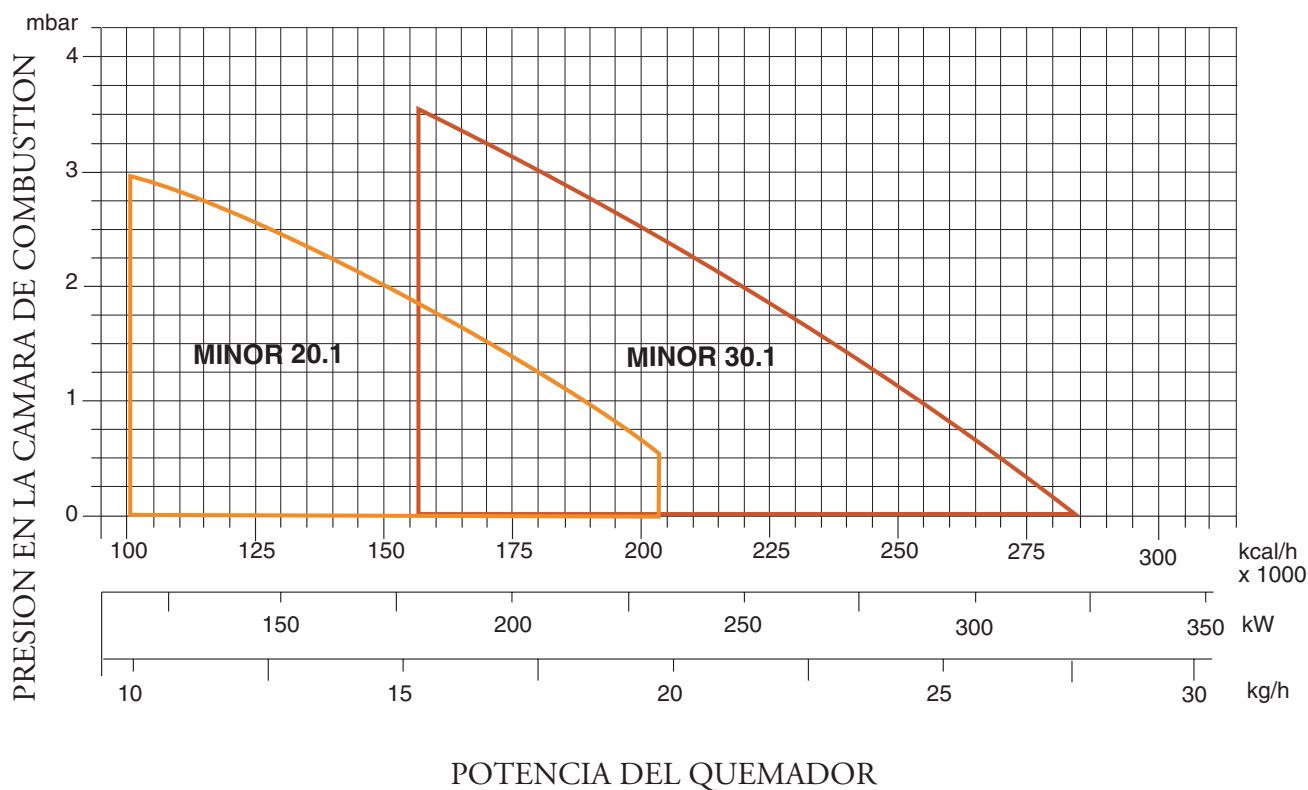
CURVAS DE TRABAJO

DIMENSIONES GLOBALES

MINOR 20.1 - 30.1

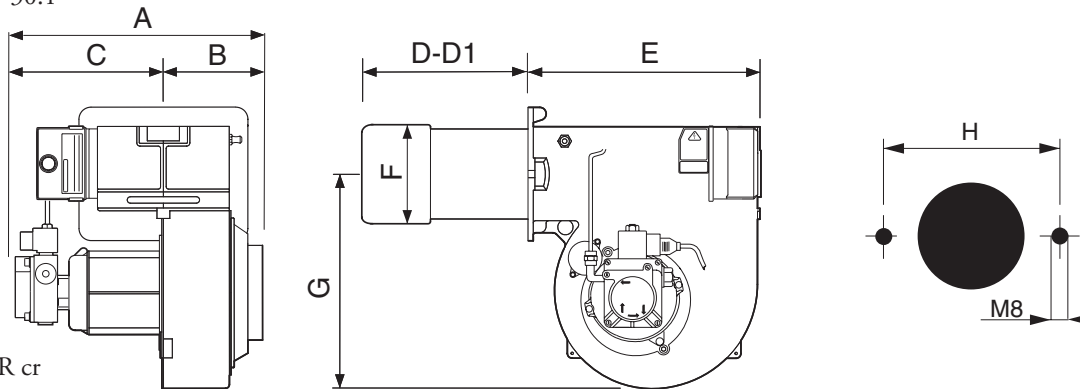

MINOR 20.1/R cr
MINOR 30.1/R cr

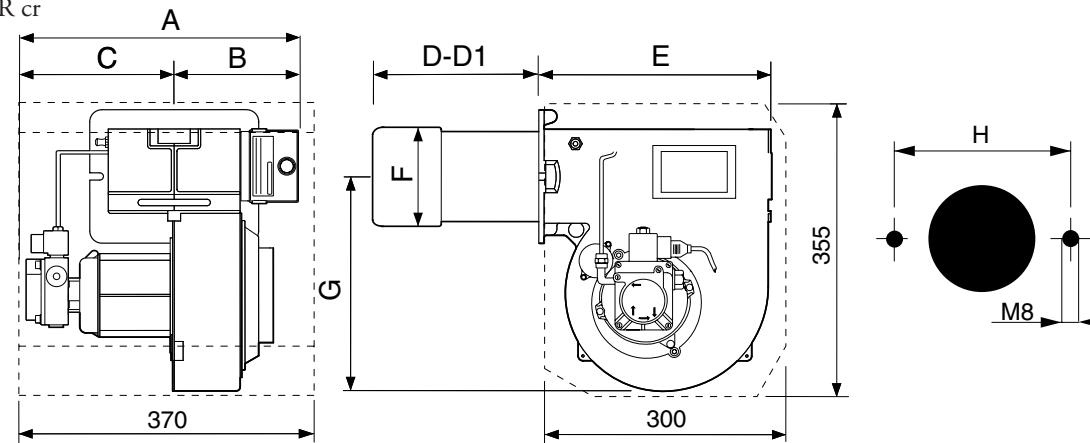

MODELO	A	B	C	D	D1	E	F	G	H	M
MINOR 20.1	318	133	185	175	275	290	106	270	185	M8
MINOR 30.1	318	133	185	175	275	290	130	270	185	M8
MINOR 20.1/R cr	332	147	185	175	275	290	106	270	185	M8
MINOR 30.1/R cr	332	147	185	175	275	290	130	270	185	M8

D = cabeza corta D1 = cabeza larga

ALIMENTACIÓN DEL COMBUSTIBLE

Tubo doble de la parte superior del depósito

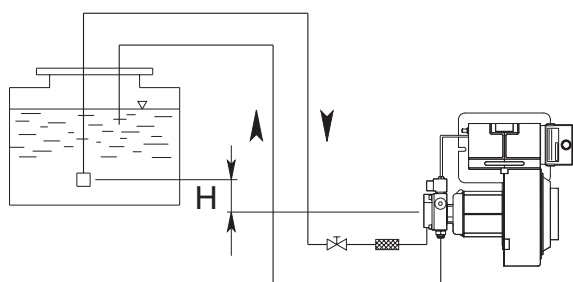

H (m)	Longitud de los tubos (m)	
	ø 8 mm	ø 10 mm
0,5	30	65
1	35	70
1,5	40	75
2	45	80
2,5	50	85
3	55	90
3,5	30	95

Tubo doble de aspiración

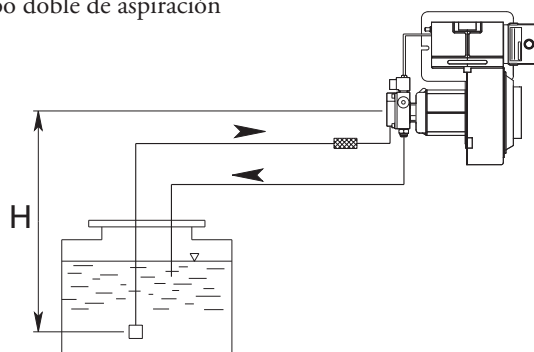

H (m)	Longitud de los tubos (m)	
	ø 8 mm	ø 10 mm
0,5	23	55
1	21	50
1,5	19	45
2	17	40
2,5	14	34
3	9	28
3,5	4	22

ALIMENTACIÓN DEL COMBUSTIBLE (Danfos BFP 21 R3)

Tubo doble de la parte superior del depósito

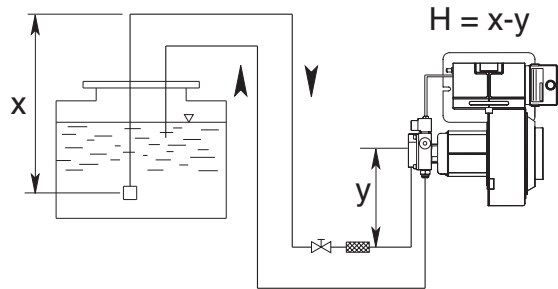

H (m)	Longitud de los tubos (m)		
	ø 6 mm	ø 8 mm	ø 10 mm
0,5	19	60	100
1	21	66	100
1,5	23	72	100
2	25	79	100
2,5	27	85	100
3	29	91	100
3,5	31	98	100

Tubo doble de aspiración

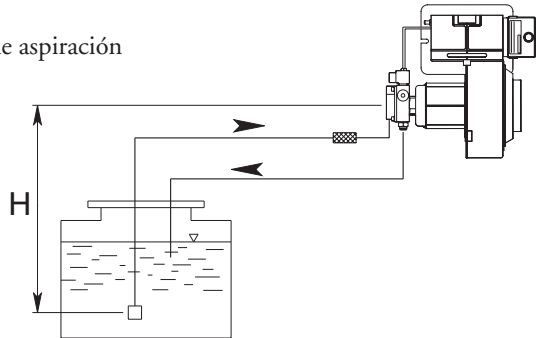

H (m)	Longitud de los tubos (m)		
	ø 6 mm	ø 8 mm	ø 10 mm
0,5	15	47	100
1	13	41	99
1,5	11	34	84
2	9	28	68
2,5	7	22	53
3	5	15	37
3,5	-	9	22

DATOS DE REGULACIÓN

	INYECTOR		BOMBA	CAUDAL	REGLAJE DE LA CABEZA	REGLAJE DEL AIRE	
	GPH	Angulo				IMPULSIÓN	ASPIRACIÓN
MINOR 20.1-20.1R	2.50	60°	12	10,4	-	MIN	MIN
	3.00	60°	12	12,5	-		
	3.50	60°	12	14,9	-		
	4.00	60°	12	16,7	-		
	4.50	60°	12	19,1	-	MAX	MAX
MINOR 30.1-30.1R	3.50	60°	12	15,1	1	MIN	MIN
	4.00	60°	12	16,7	2		
	4.50	60°	12	19,1	3 ÷ 4		
	5.00	60°	12	21,8	4 ÷ 5		
	5.50	60°	12	23,6	5 ÷ 6		
	6.00	60°	12	25	6		
	6.50	60°	12	27,3	7	MAX	MAX

INYECTOR : DANFOSS H÷S 80°÷60°; DELAVAN W 60°; STEINEN S 60°
CEBADO Y REGULACIÓN DE LA BOMBA GASOLEO

SUNTEC AS 47 K

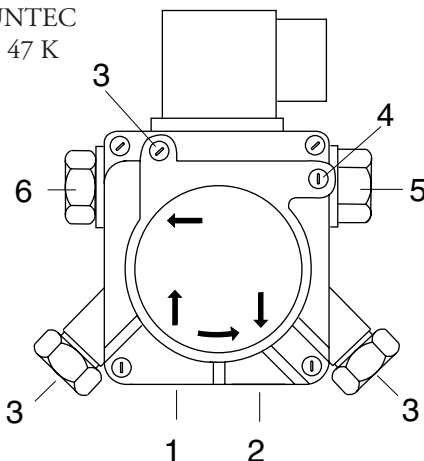

DANFOSS BFP 21 R3

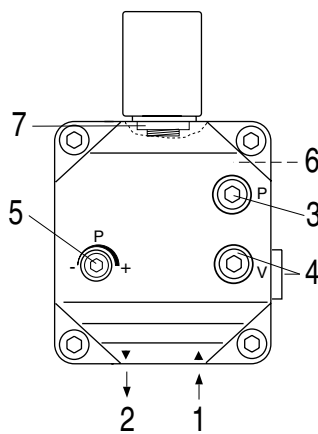

- 1 - ASPIRACIÓN
- 2 - RETORNO
- 3 - PURGA Y TOMA PARA EL MANÓMETRO
- 4 - TOMA PARA EL VACUÓMETRO
- 5 - REGULACIÓN DE PRESIÓN
- 6 - AL INYECTOR
- 7 - FILTRO

COMPROBAR:

- Que las tuberías sean totalmente estancas;
- Que no se utilicen tubos flexibles, donde posible (utilizar, preferiblemente, tubos de cobre);
- Que la depresión no sea superior a los 0,45 bar, para evitar que la bomba entre en cavitación;
- Que la válvula de non retorno sea adecuada;

La presión de la bomba es regulada a 12 bar por el fabricante, durante los ensayos.

Antes de arrancar el quemador, purgar el aire contenido en la bomba a través la toma para el manómetro.

Llenar las tuberías con gasóleo, para facilitar el cebado de la bomba. Arrancar el quemador y comprobar la presión de alimentación de la bomba. Si se verificases que el cebado de la bomba no se efectúa durante el primer prebarrido, con consecuente, sucesivo bloqueo del quemador, rearmar el bloqueo para arrancarlo nuevamente, presionando el botón del equipo de control. Si, una vez que el cebado se ha efectuado normalmente, el quemador se bloquease después del prebarrido, por falta de presión del gasóleo en la bomba, armar el bloqueo para arrancarlo nuevamente. Nunca permitir que la bomba funcione sin gasóleo durante más de tres minutos. Nota: antes de poner en marcha el quemador, comprobar que el tubo de retorno esté abierto. Una

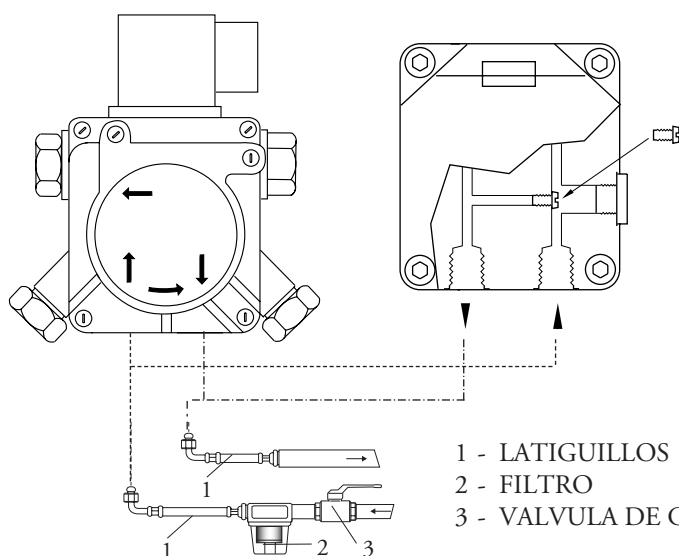

oclusión eventual, podría estropear el elemento de estanqueidad de la bomba. del prebarrido, por falta de presión del gasóleo en la bomba, armar el bloqueo para arrancarlo nuevamente. Nunca permitir que la bomba funcione sin gasóleo durante más de tres minutos. Nota: antes de poner en marcha el quemador, comprobar que el tubo de retorno esté abierto. Una oclusión eventual, podría estropear el elemento de estanqueidad de la bomba.

LIMPIEZA Y SUSTITUCIÓN DEL INYECTOR

Utilizar solamente la llave de suministro para desmontar el inyector, teniendo cuidado de no estropear los electrodos. Montar el nuevo inyector con el mismo cuidado. Nota: Comprobar todavía la posición de los electrodos después del montaje (ver a la ilustración). Una posición errada puede originar problemas de encendido.

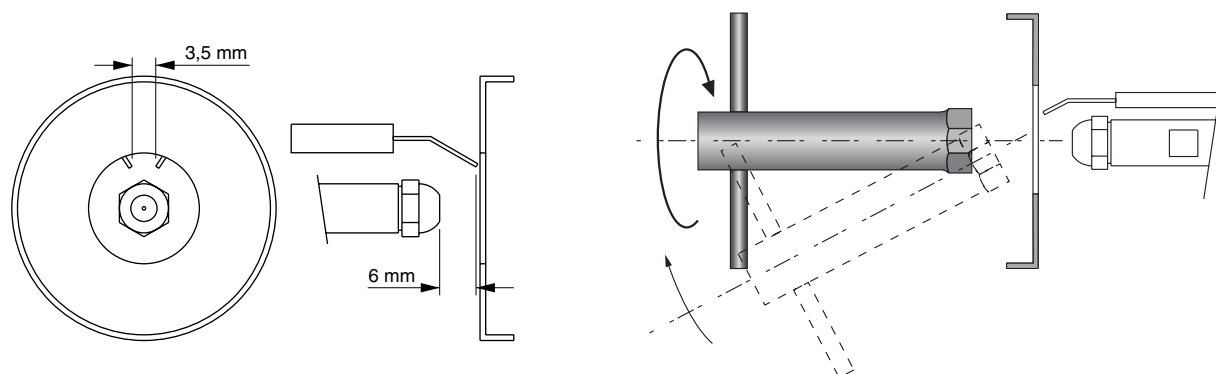
**FUNCIONAMIENTO Y REGULACIÓN DEL QUEMADOR**

Después de haber instalado el quemador, comprobar los puntos siguientes:

- La tensión de alimentación del quemador y los fusibles de protección de línea.
- Las conexiones del motor.
- La largueza correcta y la estanqueidad de la tubería.
- El tipo de combustible, que debe ser adecuado para el quemador.

- Las conexión de los termostatos de caldera y de los dispositivos de seguridad.
- El sentido de rotación del motor.
- La regulación correcta de la protección térmica del motor.

Cuando todas estas condiciones se cumplen, es posible de proceder con las pruebas del quemador.

Alimentar el quemador. El equipo de control alimenta, al mismo tiempo, el transformador de encendido y el motor del quemador, que empieza el prebarrido de la cámara de combustión por unos 13 segundos (20 segundos con equipos de control Brahma). Al termino del prebarrido, el equipo de control abre la electroválvula de la bomba de gasóleo, el transformador de encendido genera una chispa y el quemador se enciende.

Después de un intervalo de seguridad de 5 segundos, y un encendido correcto, el equipo de control desconecta el transformador de encendido. En caso de falta de encendido, el equipo de control pone el quemador en posición de seguridad dentro de los 10 segundos. En este caso, el rearme manual del quemador no podrá ocurrir antes que se hayan pasado unos 30 segundos de la misa en seguridad del quemador.

La presión de alimentación de la bomba debe estar acerca de los 12 bar.

Nota: En la versión con precalentador, el quemador efectúa el calentamiento de la cabeza de combustión durante un minuto. En este caso, al cierre de los termostatos de caldera, el señal de encendido será dado por el termostato instalado sobre el precalentador mismo.

REGLAJE DE LA CABEZA DE COMBUSTIÓN

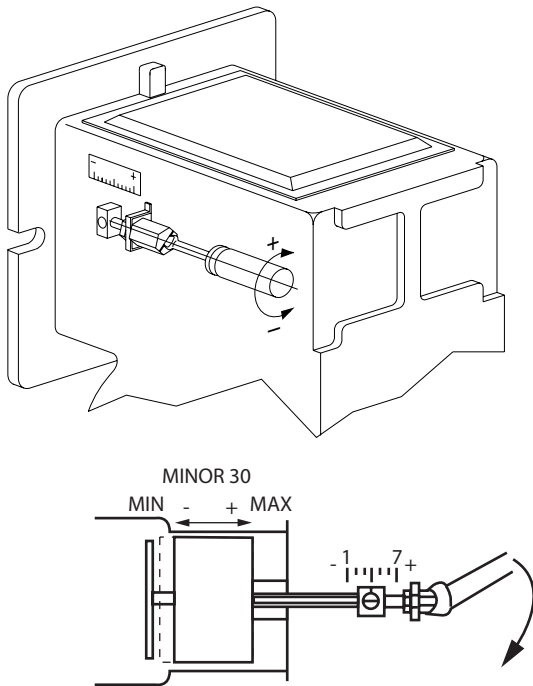

REGLAJE DEL AIRE ASPIRACIÓN

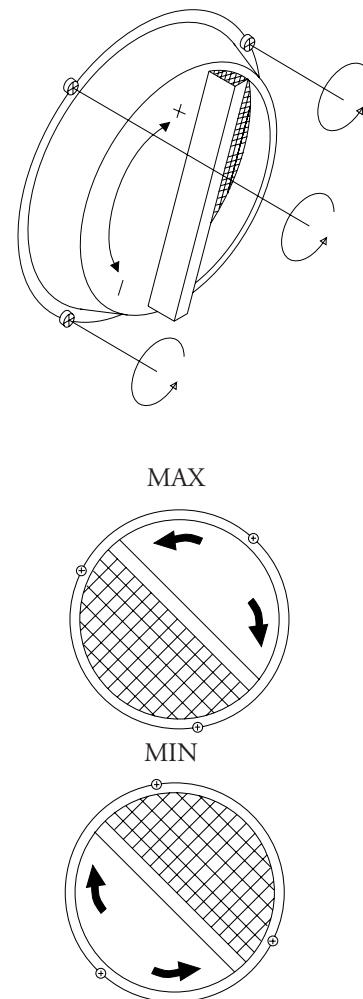

MINOR 20.1

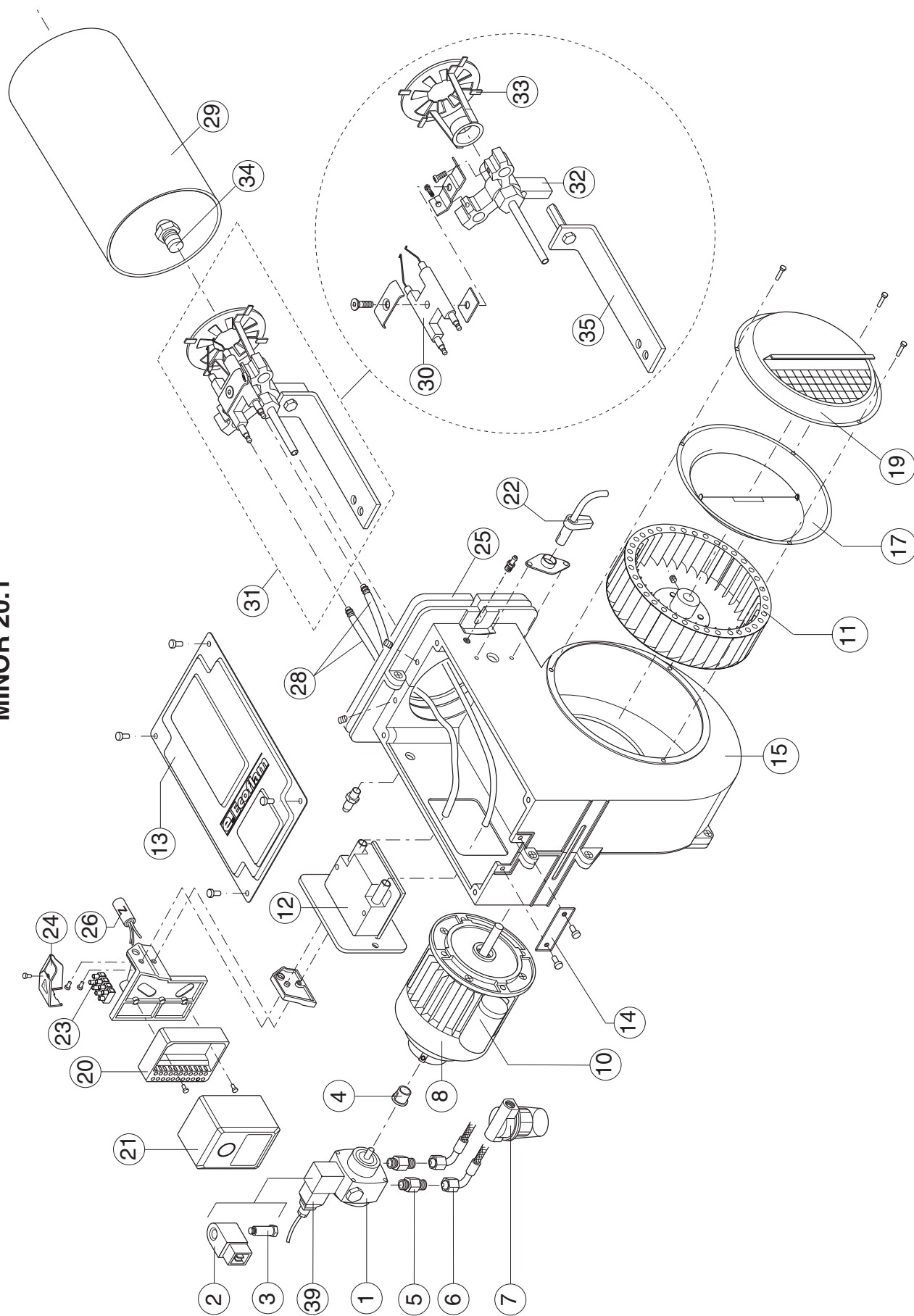

MINOR 20.1 cr

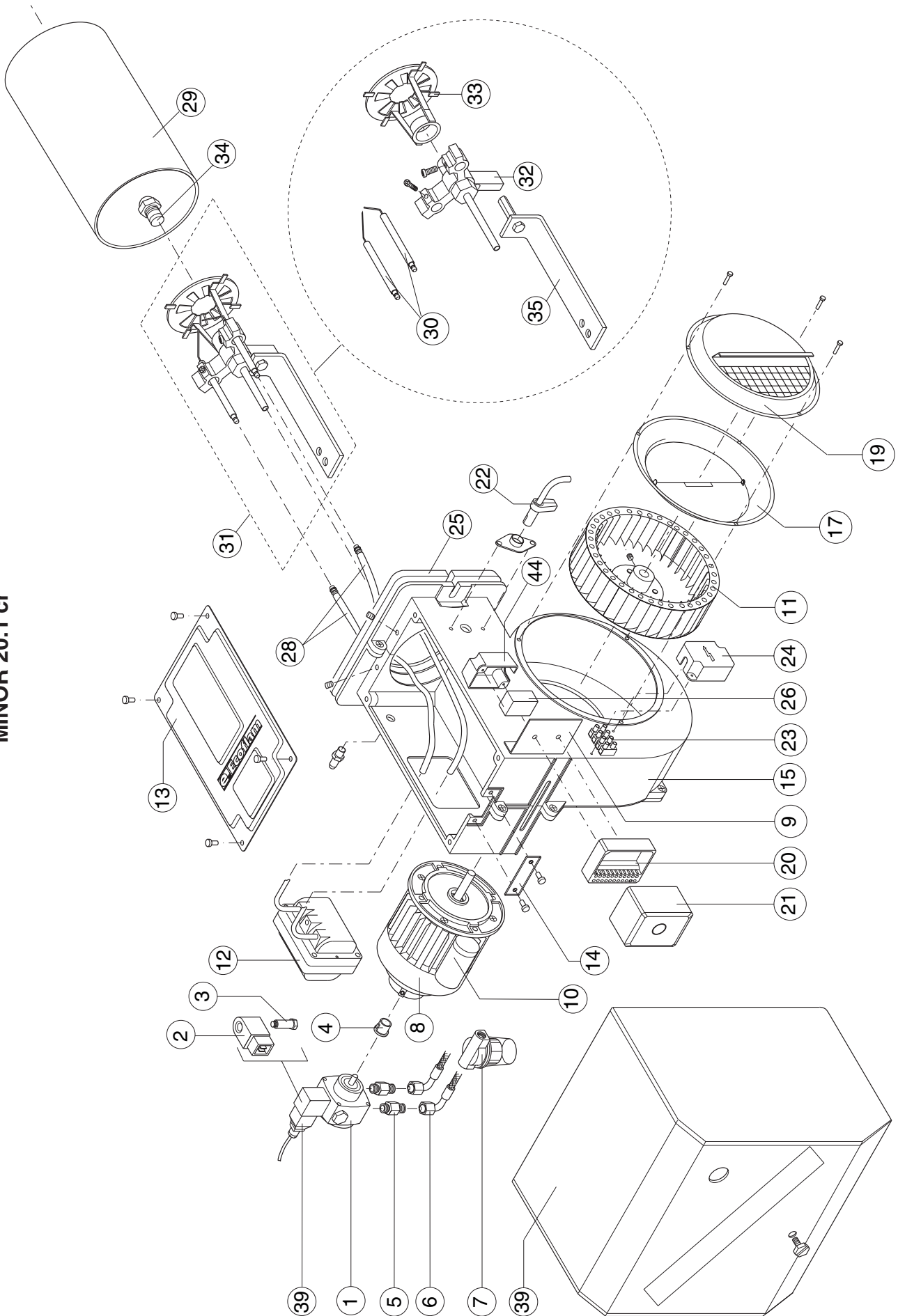

MINOR 30.1

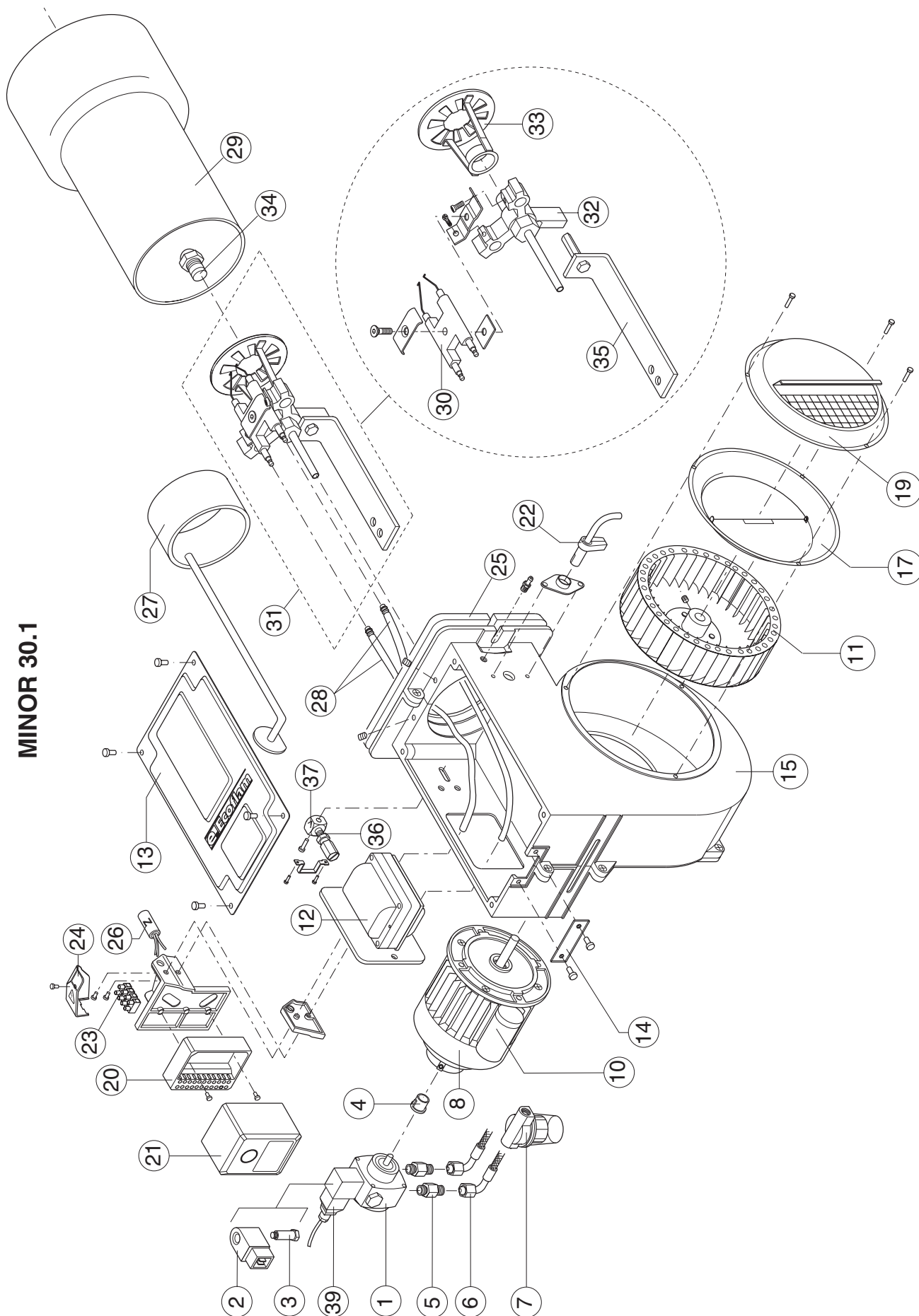

MINOR 20.1 R
MINOR 20.1 R cr

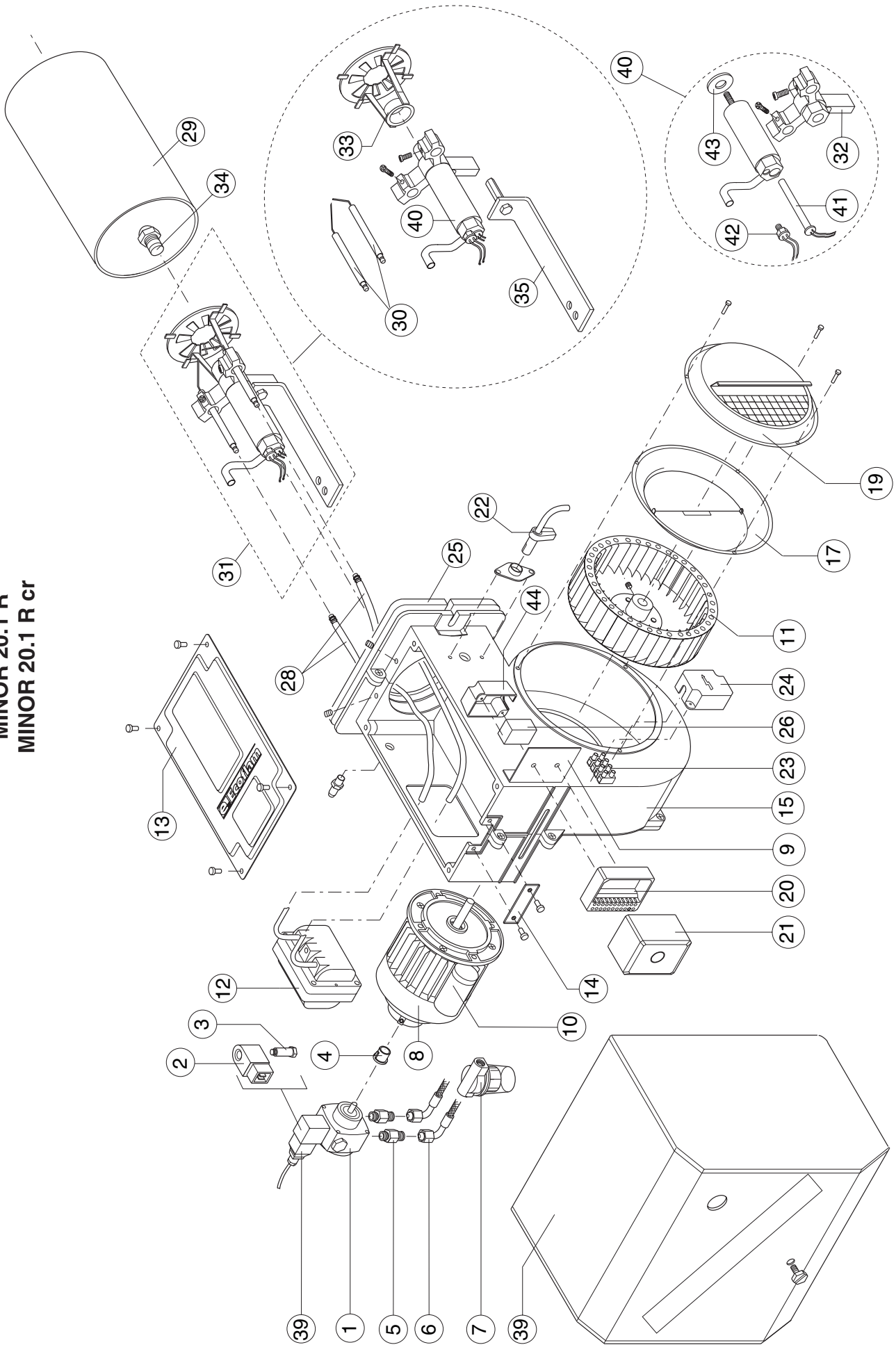

MINOR 30.1 cr

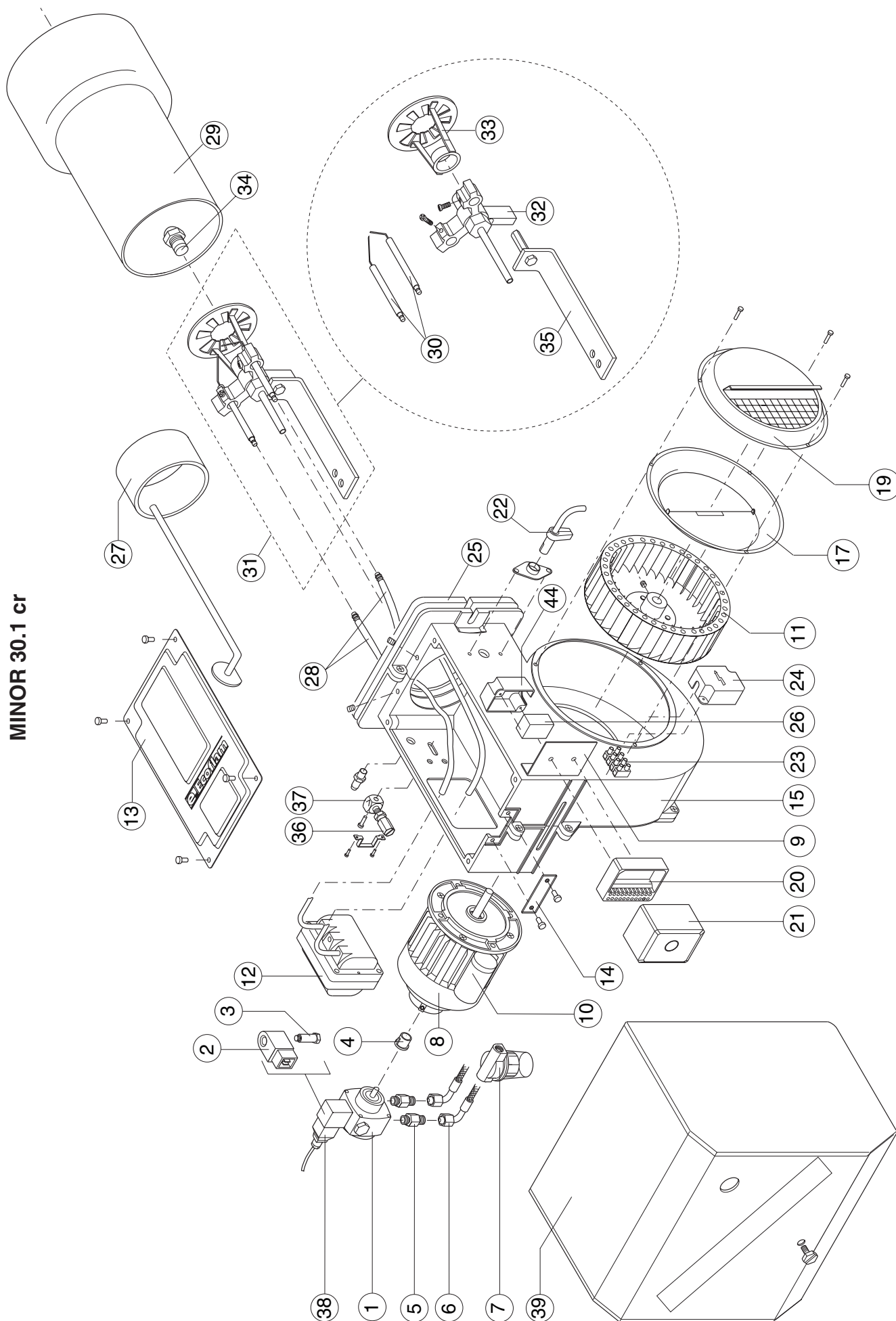

**MINOR 30.1 R
MINOR 30.1 R cr**

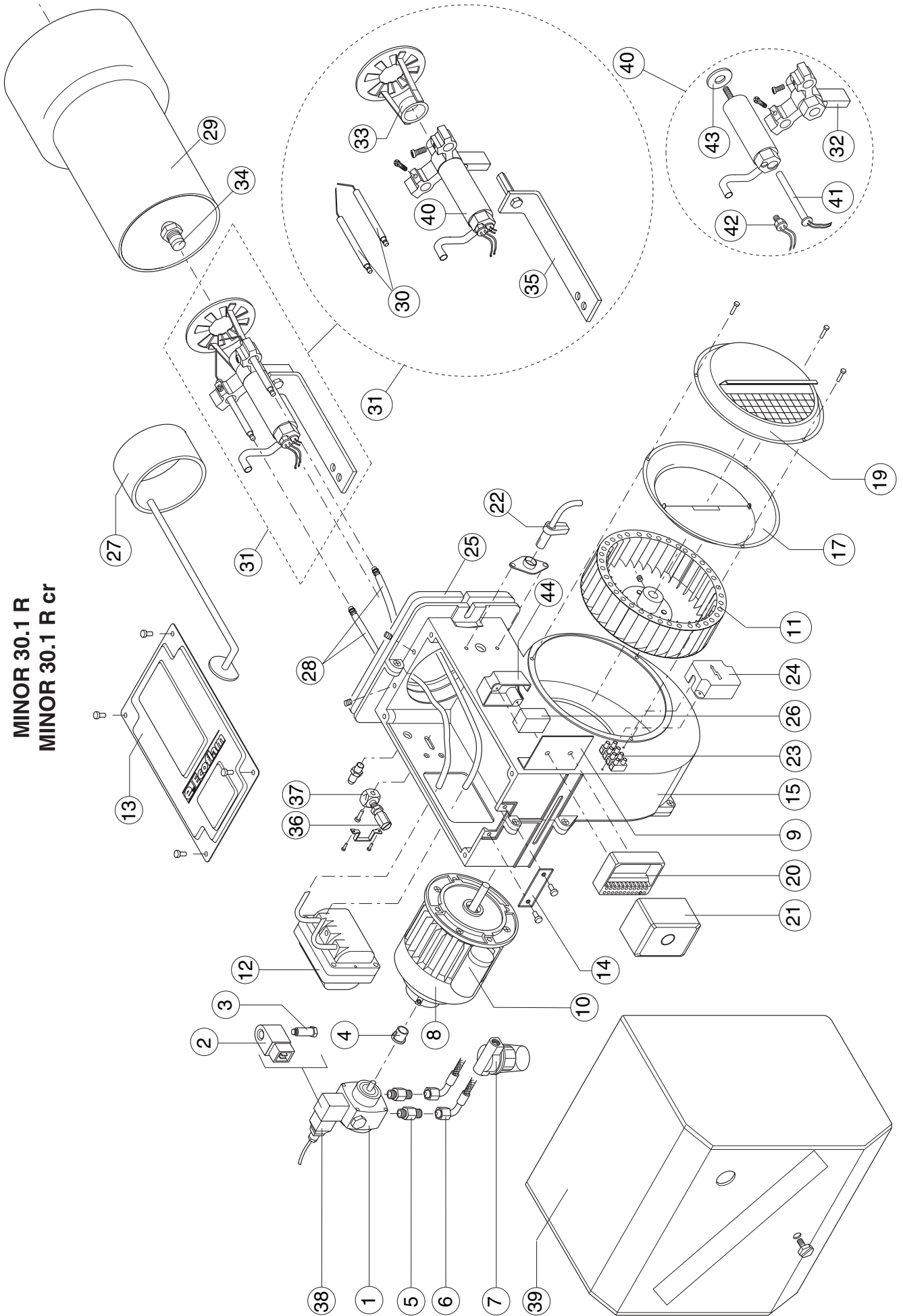

N°	DESCRIPCIÓN	MINOR 20.1 código	MINOR 20.1 R código
1	- BOMBA	SUNTEC AS 47 K DANFOSS BFP 21 R3	P122 P121/71
2	- BOBINA	SUNTEC DANFOSS	V504 V510/2
3	- VALVULA	SUNTEC DANFOSS	V410 V412/1
4	- ACOPLAMIENTO	AEG	MP504
5	- TUERCA		BFR01103/001
6	- LATIGUILLOS	TN 6 x 700	S906
7	- FILTRO	ART.70451-006PG	S105
8	- MOTOR	200 W	M181/5
9	- SOPORTE		- BFS04002/001
10	- CONDENSADOR	6,3 µF x 200 W	C107/3
11	- VENTILADOR	180 x 40	BFV10102/101
12	- TRANSFORMADOR	DANFOSS CM COFI 1020	T130 - T105/1
13	- TAPA		BFC09101/011
14	- VENTANA		BFC02003
15	- CUERPO DEL QUEMADOR		BFF06106/011
16	- REGISTRO AIRE		-
17	- REJILLA DEFLECTORA		BFC08151/001
18	- TORNILLO		-
19	- CIERRE EN ASPIRACIÓN		BFC04108/003
20	- BASE DEL EQUIPO	LANDIS	A402
21	- EQUIPO CONTROL LLAMA	LANDIS LOA 24	A117/1
22	- FOTORRESISTENCIA	LANDIS	A207/1
23	- REGLETA DE CONEXIÓN		E228/2 E229
24	- CAJA DE PROTECCIÓN		BFC09011/1
25	- JUNTA		BFG03053
26	- FILTRO ANTITRASTORNO		S132/3 S132/4
27	- REGISTRO CABEZA	TC TL	- -
28	- CABLES	TC TL	BFE01401/4 BFE01401/5
29	- TUBO LLAMA	TC TL	BFB03002/003 BFB03001/003
30	- ELECTRODO		BFE01103 GREL003
31	- CABEZA DE COMBUSTIÓN	TC TL	GRTT0100/041 GRTT0100/042
32	- PORTAINYECTOR	TC TL	GRCR011/1 GRCR011/2
33	- DIFUSOR		BFD04016
34	- INYECTOR		U1350/60S
35	- SOPORTE PORTAINYECTOR	TC TL	BFA07006/101 BFA07006/201
36	- INDICE		-
37	- TORNILLO		-
38	- CABLE	SUNTEC	E1102/1
39	- CARENADURA		- BFC06201/111
40	- PRECALENTADOR	TC TL	- - GRCR010/7 GRCR010/6
41	- RESISTENCIA		- R105/1
42	- TERMOSTATO		- E703
43	- JUNTA		- Y100
44	- CAJA DE PROTECCIÓN		- BFC02007

TC = CABEZA CORTA TL = CABEZA LARGA

Nº	DESCRIPCIÓN	MINOR 20.1 cr código	MINOR 20.1 R cr código
1	- BOMBA	SUNTEC AS 47 K	P122
		DANFOSS BFP 21 R3	P121/71
2	- BOBINA	SUNTEC	V504
		DANFOSS	V510/2
3	- VALVULA	SUNTEC	V410
		DANFOSS	V412/1
4	- ACOPLAMIENTO	AEG	MP504
5	- TUERCA		BFR01103/001
6	- LATIGUILLOS	TN 6 x 700	S906
7	- FILTRO	ART.70451-006PG	S105
8	- MOTOR	200 W	M181/5
9	- SOPORTE		BFS04002/001
10	- CONDENSADOR	6,3 µF x 200 W	C107/3
11	- VENTILADOR	180 x 40	BFV10102/101
12	- TRANSFORMADOR	COFI 1020	T105/1
13	- TAPA		BFC09101/011
14	- VENTANA		BFC02003
15	- CUERPO DEL QUEMADOR		BFF06106/011
16	- REGISTRO AIRE		-
17	- REJILLA DEFLECTORA		BFC08151/001
18	- TORNILLO		-
19	- CIERRE EN ASPIRACIÓN		BFC04108/003
20	- BASE DEL EQUIPO	LANDIS	A402
21	- EQUIPO CONTROL LLAMA	LANDIS LOA 24	A117/1
22	- FOTORRESISTENCIA	LANDIS	A207/1
23	- REGLETA DE CONEXIÓN		E229
24	- CAJA DE PROTECCIÓN		BFC02034
25	- JUNTA		BFG03053
26	- FILTRO ANTITRASTORNO		S132/4
27	- REGISTRO CABEZA	TC	-
		TL	-
28	- CABLES	TC	BFE01402/2
		TL	BFE01402/3
29	- TUBO LLAMA	TC	BFB03002/003
		TL	BFB03001/003
30	- ELECTRODO		GREL003
31	- CABEZA DE COMBUSTIÓN	TC	GRTT0100/041
		TL	GRTT0100/042
32	- PORTAINYECTOR	TC	GRCR011/1
		TL	GRCR011/2
33	- DIFUSOR		BFD04016
34	- INYECTOR		U1350/60S
35	- SOPORTE PORTAINYECTOR	TC	BFA07006/101
		TL	BFA07006/201
36	- INDICE		-
37	- TORNILLO		-
38	- CABLE	SUNTEC	E1102/1
39	- CARENADURA		BFC06201/111
40	- PRECALENTADOR	TC	-
		TL	-
41	- RESISTENCIA		R105/1
42	- TERMOSTATO		E703
43	- JUNTA		Y100
44	- CAJA DE PROTECCIÓN		BFC02007

TC = CABEZA CORTA TL = CABEZA LARGA CR = CON CARENADURA

N°	DESCRIPCIÓN	MINOR 30.1 código	MINOR 30.1 R código
1	- BOMBA SUNTEC AS 47 K	P122	P122
		DANFOSS BFP 21 R3	P121/71
2	- BOBINA SUNTEC	V504	V504
		DANFOSS	V510/2
3	- VALVULA SUNTEC	V410	V410
		DANFOSS	V412/1
4	- ACOPLAMIENTO AEG	MP504	MP504
5	- TUERCA	BFR01103/001	BFR01103/001
6	- LATIGUILLOS TN 6 x700	S906	S906
7	- FILTRO ART.70451-006PG	S105	S105
8	- MOTOR 250 W AEG	M181/6	M181/6
9	- SOPORTE	-	BFS04002/001
10	- CONDENSADOR 8 µF x 250 W	C107/4	C107/4
11	- VENTILADOR 180 x 50	BFV10102/201	BFV10102/201
12	- TRANSFORMADOR COFI 1020	T105/1	T105/1
13	- TAPA	BFC09101/011	BFC09101/011
14	- VENTANA	BFC02003	BFC02003
15	- CUERPO DEL QUEMADOR	BFF06106/011	BFF06106/011
16	- REGISTRO AIRE	-	-
17	- REJILLA DEFLECTORA	BFC08151/001	BFC08151/001
18	- TORNILLO	-	-
19	- CIERRE EN ASPIRACIÓN	BFC04108/003	BFC04108/003
20	- BASE DEL EQUIPO LANDIS	A402	A402
21	- EQUIPO CONTROL LLAMA LANDIS LOA 24	A117/1	A117/1
22	- FOTORRESISTENCIA LANDIS	A207/1	A207/1
23	- REGLETA DE CONEXIÓN	E228/2	E229
24	- CAJA DE PROTECCIÓN	BFC09011/1	BFC02034
25	- JUNTA	BFG03053	BFG03053
26	- FILTRO ANTITRASTORNO	S132/3	S132/4
27	- REGISTRO CABEZA TC	BFA07102/201	BFA07102/201
		TL	BFA07102/101
28	- CABLES TC	BFE01401/4	BFE01402/2
		TL	BFE01401/5
29	- TUBO LLAMA TC	BFB03005/103	BFB03005/103
		TL	BFB03005/203
30	- ELECTRODO	BFE01103	GREL003
31	- CABEZA DE COMBUSTIÓN TC	GRTT0100/053	GRTT0100/047
		TL	GRTT0100/054
32	- PORTAINYECTOR TC	GRCR011/3	BFC10016/051
		TL	GRCR011/4
33	- DIFUSOR	BFD04020	BFD04020
34	- INYECTOR	U1500/60S	U1500/60S
35	- SOPORTE PORTAINYECTOR TC	BFA07006/101	BFA07006/101
		TL	BFA07006/201
36	- INDICE	BFT01006/1	BFT01006/1
37	- TORNILLO	BFT01005/1	BFT01005/1
38	- CABLE SUNTEC	E1102/1	E1102/1
39	- CARENADURA	-	-
40	- PRECALENTADOR TC	-	GRCR011/5
		TL	-
41	- RESISTENCIA	-	R105/1
42	- TERMOSTATO	-	E703
43	- JUNTA	-	Y1007
44	- CAJA DE PROTECCIÓN	BFC02007	BFC02007

TC = CABEZA CORTA TL = CABEZA LARGA

Nº	DESCRIPCIÓN	MINOR 30.1 cr código	MINOR 30.1 R cr código
1	- BOMBA	SUNTEC AS 47 K	P122
		DANFOSS BFP 21 R3	P121/71
2	- BOBINA	SUNTEC	V504
		DANFOSS	V510/2
3	- VALVULA	SUNTEC	V410
		DANFOSS	V412/1
4	- ACOPLAMIENTO	AEG	MP504
5	- TUERCA		BFR01103/001
6	- LATIGUILLOS	TN 6 x700	S906
7	- FILTRO	ART.70451-006PG	S105
8	- MOTOR	250 W AEG	M181/6
9	- SOPORTE		BFS04002/001
10	- CONDENSADOR	8 µF x 250 W	C107/4
11	- VENTILADOR	180 x 50	BFV10102/201
12	- TRANSFORMADOR	COFI 1020	T105/1
13	- TAPA		BFC09101/011
14	- VENTANA		BFC02003
15	- CUERPO DEL QUEMADOR		BFF06106/011
16	- REGISTRO AIRE		-
17	- REJILLA DEFLECTORA		BFC08151/001
18	- TORNILLO		-
19	- CIERRE EN ASPIRACIÓN		BFC04108/003
20	- BASE DEL EQUIPO	LANDIS	A402
21	- EQUIPO CONTROL LLAMA	LANDIS LOA 24	A117/1
22	- FOTORRESISTENCIA	LANDIS	A207/1
23	- REGLETA DE CONEXIÓN		E229
24	- CAJA DE PROTECCIÓN		BFC02034
25	- JUNTA		BFG03053
26	- FILTRO ANTITRASTORNO		S132/4
27	- REGISTRO CABEZA	TC	BFA07102/201
		TL	BFA07102/101
28	- CABLES	TC	BFE01402/2
		TL	BFE01402/3
29	- TUBO LLAMA	TC	BFB03005/103
		TL	BFB03005/203
30	- ELECTRODO		GREL003
31	- CABEZA DE COMBUSTIÓN	TC	GRTT0100/053
		TL	GRTT0100/054
32	- PORTAINYECTOR	TC	GRCR011/3
		TL	GRCR011/4
33	- DIFUSOR		BFD04020
34	- INYECTOR		U1500/60S
35	- SOPORTE PORTAINYECTOR	TC	BFA07006/101
		TL	BFA07006/201
36	- INDICE		BFT01006/1
37	- TORNILLO		BFT01005/1
38	- CABLE	SUNTEC	E1102/1
39	- CARENADURA		BFC06201/111
40	- PRECALENTADOR	TC	-
		TL	GRCR011/5
41	- RESISTENCIA		R105/1
42	- TERMOSTATO		E703
43	- JUNTA		Y1007
44	- CAJA DE PROTECCIÓN		BFC02007

TC = CABEZA CORTA TL = CABEZA LARGA CR = CON CARENADURA

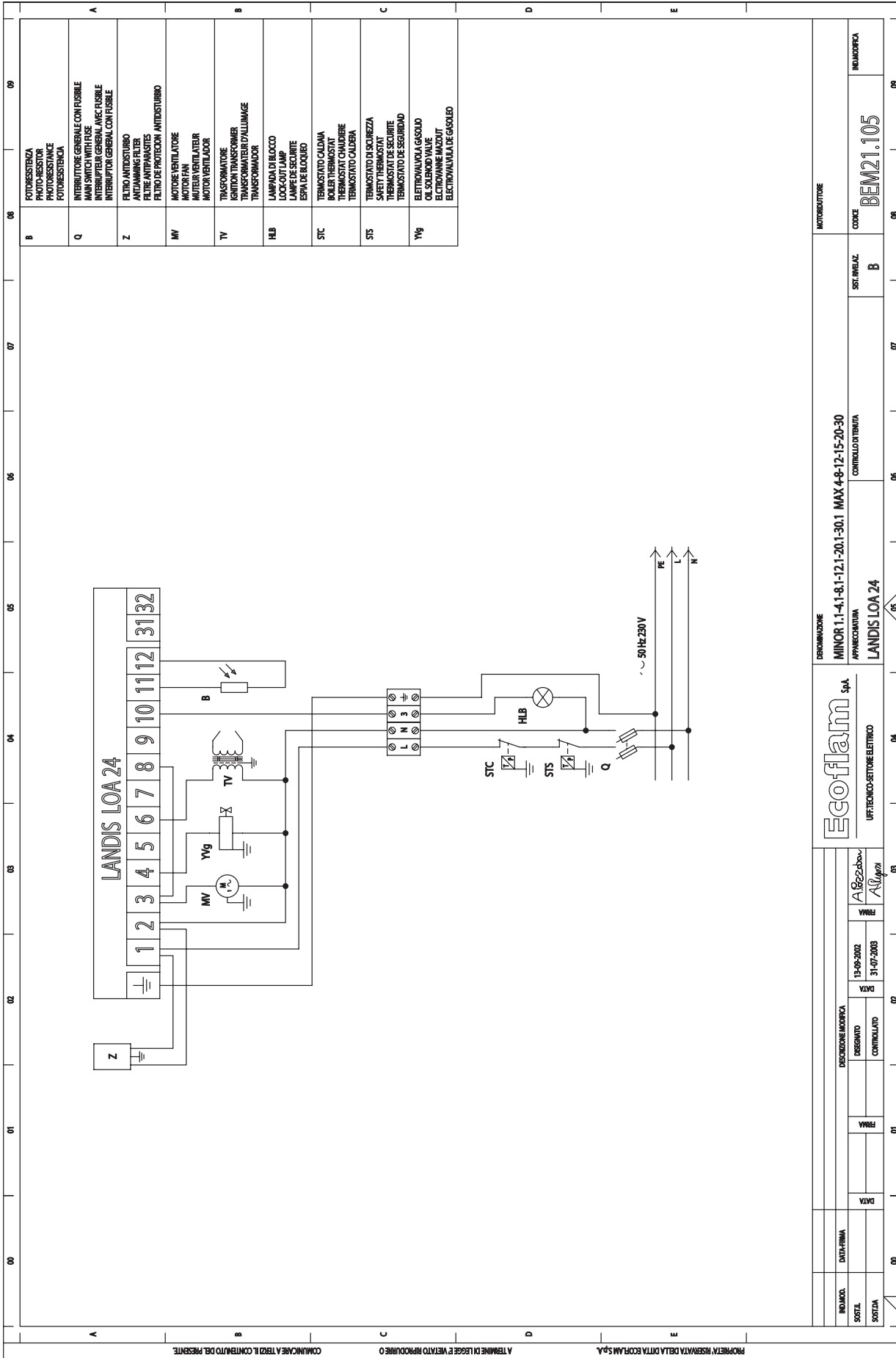

B	FOTORESISTENZA PHOTO RESISTANCE PHOTORESISTANCE FOTORESISTENCIA
Q	INTERRUTTORE GENERALE CON FUSIBILE MAIN SWITCH WITH FUSE GENERAL SWITCH WITH FUSIBLE INTERRUPTOR GENERAL CON FUSIBLE
Z	FILTRO ANTIDISTURBO FILTRE ANTIPARASITES FILTRO DE PROTECCION ANTIDISTURBO
MV	MOTORE VENTILATORE MATEUR VENTILATEUR MOTOR VENTILADOR
TV	TRASFORMATORE IGNITION TRANSFORMER TRANSFORMATEUR D'ALLUMAGE TRANSFORMADOR
HLB	LAMPADA DI BLOCCO LOCKOUT LAMP LAMPE DE SECURITE ESPIA DE BLOQUEO
STC	TERMOSTATO CALDANIA BOILER THERMOSTAT THERMOSTAT CALDERA THERMOSTATO CALDERA
STS	TERMOSTATO DI SICUREZZA SAFETY THERMOSTAT THERMOSTAT DE SECURITE THERMOSTATO DE SEGURIDAD
YVg	ELETTROVALVOLA A GASOLIO OIL SOLENOID VALVE ELECTROVALVULA DE GASOLEO

MOTOREUTTORE	INDICAZIONE
SET. INELAZ	INDICAZIONE
B	BEM2.105

DESCRIZIONE	MINOR 1.1-4.1-8.1-12.1-20.1-30.1 MAX 4-8-12-15-20-30
APPRECCAZIONE	CONTROLLO TEMPERA
LANDIS LOA 24	LANDIS LOA 24

Ecoflam SpA	UFF. TECNICO-SETTORE ELETTRICO
DESCRIZIONE	

INVIATO	DATA-FIRMA
DESIGNATO	15-06-2002
CONTROLLATO	31-07-2003
DATA	
DATA	
DATA	
DATA	
DATA	
DATA	

PROPRIETA' INSEGNATA DELLA DITTA ECOFLAM S.P.A. PROPRIETA' INSEGNATA DELLA DITTA ECOFLAM S.P.A.
 TERMINI DI LEGGE E VIETATO RIPRODURRE O
 COMINCIARE A TIRARLI IL CONTRATTO DEL PRESENTE

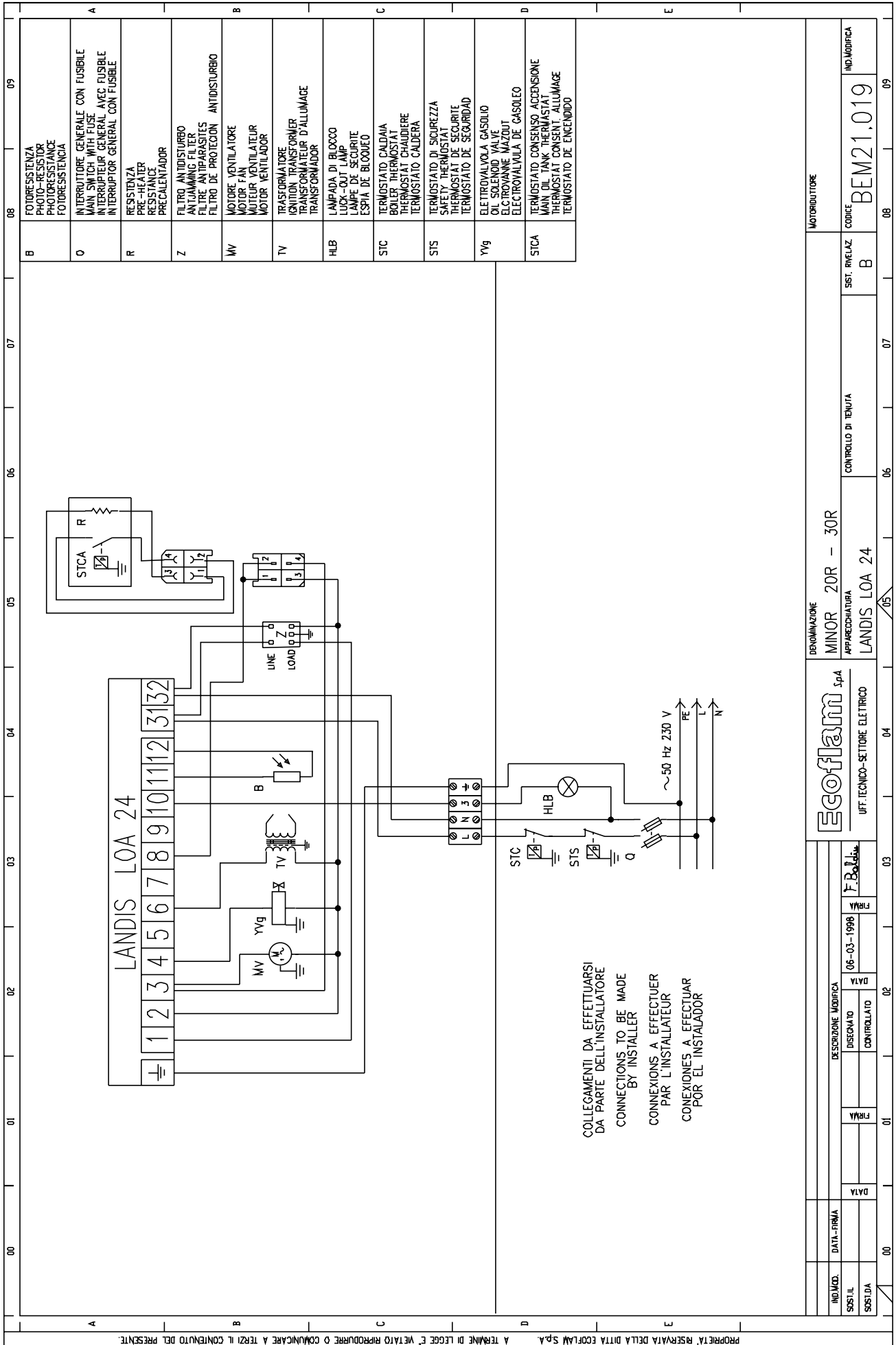

B	FOTORESISTENZA PHOTO-RESISTOR PHOTORESISTANCE FOTORESISTENCIA
O	INTERRUTTORE GENERALE CON FUSIBILE MAIN SWITCH WITH FUSE INTERRUPTEUR GENERAL AVEC FUSIBLE INTERRUPTOR GENERAL CON FUSIBLE
R	RESISTENZA PRE-HEATER RESISTANCE PRECALENTADOR
Z	FILTRO ANTIDISTURBO ANTI-LAMPING FILTER FILTRE ANTI-PARASITES FILTRO DE PROTECCION ANTIDISTURBO
MV	MOTORE VENTILATORE MOTOR FAN MOTEUR VENTILATEUR MOTOR VENTILADOR
TV	TRASFORMATORE IGNITION TRANSFORMER TRANSFORMATEUR D'ALLUMAGE TRANSFORMADOR
HLB	LAMPADA DI BLOCCO LOCK-OUT LAMP LAMPE DE SECURITE ESPIA DE BLOQUEO
STC	TERMOSTATO CALDAIA BOILER THERMOSTAT THERMOSTAT CHAUDIERE THERMOSTAT CALDERA
STS	TERMOSTATO DI SICUREZZA SAFETY THERMOSTAT THERMOSTAT DE SECURITE THERMOSTATO DE SEGURIDAD
YVg	ELETTROVALVOLA GASOLIO OIL SOLENOID VALVE ELC TROVANNIE MAZOUT ELECTROVALVULA DE GASOLEO
STCA	TERMOSTATO CONSENSO ACCENSIONE MAIN OIL TANK THERMOSTAT THERMOSTAT CONSENT. ALLUMAGE THERMOSTATO DE ENCENDIDO

MOTORIDUTTORE	
SIST. RINELAZ	B
CONTRULLO DI TENUTA	
APPARECCHIAURA	LANDIS LOA 24
IND. MODIFICA	BEM21.019

DENOMINAZIONE	MINOR 20R - 30R
APPARECCHIAURA	LANDIS LOA 24

Ecoflam SpA	
UFF. TECNICO-SETTORE ELETTRICO	

IND. MOD.	DATA-FIRMA	DESCRIZIONE MODIFICA
SIST. IL		DISIGNATO
SIST. DA		CONTROLLATO
		06-03-1998
		F. B. J.

PROPRITA' RISERVATA DELLA DITTA ECOFLAM S.p.A. A TERMINI DI LEGGE E' VETATO RIPRODURRE O COMUNICARE A TERZI IL CONTENUTO DEL PRESENTE

ANOMALIAS DE FUNCIONAMIENTO

El quemador no arranca.

Interruptor general en posición "0"
Fusibles quemados.
Termostatos de caldera abiertos.
Equipo de control averiado.

El quemador efectua el prebarrido pero no se enciende y después se pone en seguridad.

Equipo de control averiado
Transformador averiado.
Electrodos sucios.
Electrodos averiados.
Electrodos en posición errónea.
Inyector obstruido.
Inyector muy desgastado.
Filtros obstruidos.
Presión del gasóleo muy baja.
Caudal del aire de combustión demasiado alta en relación al caudal del inyector.

El quemador se enciende, pero se pone pronto en seguridad

Equipo de control averiado.
Inyector obstruido.
Inyector muy desgastado.
La fotorresistencia no percibe la llama.
Filtros obstruidos.
Presión gasóleo demasiado baja.
Caudal del aire de combustión demasiado alta en relación al caudal del inyector.



NOTAS:

A series of horizontal dotted lines for writing notes, consisting of 20 lines.



Ecoflam

ECOFLAM S.p.A se reserva el derecho de aportar al producto, cualquier modificación que crea necesaria o util, sin perjuicio de las características principales.

Ecoflam S.p.A.

via Roma, 64 - 31023 RESANA (TV) - Italy - tel. 0423/715345 r.a. - telex 411357 ECOFLA I - telefax 0423/715444

(Italy 480009 - Export 480873, 715538). <http://www.ecoflam.it> - e-mail: ecoflam@ecoflam.it